

Gemeindeblatt

Gottenheim

Amtsblatt der Gemeinde Gottenheim

50. Jahrgang

Freitag, 08. Juli 2022

Ausgabe 27

www.gottenheim.de

Weinbaugemeinde am Tuniberg seit 1086 n. Chr.



Anmeldungen zum Sommerferienprogramm 2022

werden am

Samstag, 09.07. ab 11.00 Uhr im Jugendhaus

entgegengenommen.

Das Programm findet ihr auf den Seiten 16-21

Jugendvorspiel am Sonntag, den 10.07.2022, ab 14:30 Uhr, Turnhalle Gottenheim

Unter dem Motto „*Instrumente hören und kennenlernen*“, veranstaltet der Musikverein Gottenheim am 10. Juli seinen jährlichen Vorspielnachmittag, **in dessen Rahmen auch generelle Fragen zum Erlernen eines Instruments sowie der musikalischen Ausbildung im Allgemeinen beantwortet werden.**

Nähere Infos hierzu erhalten beim Jugendvorspiel oder direkt per E-Mail: thomanmichael@web.de

Musikverein Gottenheim e.V.

Michael Thoman

Weiteres auf Seite 14



NOTRUF-/BEREITSCHAFTSDIENSTE

Allgemeiner Notdienst	Ärzte	Apotheken	
<p>Polizeinotruf 110</p> <p>Polizeiposten Bötzingen 07663 6053-0 (Mo.-Fr. 7.30 -12.00 Uhr u. 13.30-16.30 Uhr)</p> <p>Feuerwehr 112</p> <p>Feuerwehrkommandant 0160 2368645</p> <p>Krankentransporte 0761 19222</p> <p>Giftnotrufzentrale 0761 19240</p> <p>Tierkörperbeseitigung 0761 506706</p> <p>Rechtsanwalts-Notdienst 0761 72773</p> <p>Wasserversorgung</p> <p>Wassermeister H. Maurer Handy 0151 15365730 Büro 9450-0</p> <p>Wasserhärte 8,7 dH (mittlere Härte)</p> <p>Badenova 0800 2767767</p> <p>Straßenbeleuchtung</p> <p>Erdgas</p> <p>Strom</p>	<p>DRK Rettungsdienst/Notfallrettung 112</p> <p>Ärztlicher Bereitschaftsdienst 116 117</p> <p>Notfallpraxis: Uniklinik Freiburg, Hugstetter Str. 55, 79106 Freiburg, Tel. 116 117</p> <p>Kinderärztlicher Notfalldienst 0180/6076111</p> <p>St. Josefskrankenhaus, Sautierstr. 1, 79104 Freiburg, Tel. 116 117</p> <p>Augenärztlicher Notfalldienst 0180/6075311</p> <p>Zahnärztlicher Notfalldienst 0180/322555-41</p> <p>Tierärztlicher Notdienst</p> <p>Den tierärztlichen Notdienst erfragen Sie bitte bei Ihrem Haustierarzt.</p>	<p>Samstag, 09.07.2022: Apotheke am Rathaus Tel.: 07641 - 91 29 12 Hinter den Eichen 6, 79276 Reute, Breisgau</p> <p>Sonntag, 10.07.2022: Bären-Apotheke in der March Tel.: 07665 - 22 52 Hauptstr. 39, 79232 March, Breisgau (Buchheim)</p> <p>Montag, 11.07.2022: Breisgau-Apotheke Tel.: 07667 - 75 37 Vogesenstr. 2, 79206 Breisach am Rhein</p> <p>Dienstag, 12.07.2022: St. Wendelin-Apotheke Tel.: 07668 - 58 12 Farbgasse 10, 79291 Meringingen</p>	<p>Mittwoch, 13.07.2022: Franziskaner-Apotheke Tel.: 07664 - 40 87 14 Großgasse 2, 79206 Breisach am Rhein (Oberrimsingen)</p> <p>Donnerstag, 14.07.2022: Kaiserstuhl-Apotheke Tel.: 07663 - 12 05 Hauptstr. 67, 79356 Eichstetten am Kaiserstuhl</p> <p>Freitag, 15.07.2022: Kaiserstuhl-Apotheke Tel.: 07662 - 3 37 Hauptstr. 3, 79235 Vogtsburg im Kaiserstuhl (Oberrotweil)</p> <p>Samstag, 16.07.2022 Münster-Apotheke Tel.: 07667 - 72 99 Kupfertorstr. 16, 79206 Breisach am Rhein</p>

Allgemeine Telefonnummern

<p>Bürgermeisteramt, Hauptstraße 25</p> <p>Öffnungszeiten:</p> <p>Mo, Mi, Do, Fr 8.00 - 12.00 Uhr Di 7.30 - 12.00 Uhr 14.00 - 18.00 Uhr</p> <p>Mi + Do 14.00 - 16.00 Uhr</p> <p>Zentrale: 9811-0</p> <p>Telefax: 9811-40</p> <p>gemeinde@gottenheim.de www.gottenheim.de</p> <p>Christian Riesterer 9811-11 Bürgermeister c.riesterer@gottenheim.de</p> <p>Karin Bruder 9811-12 Sekretariat, Gemeindeblatt gemeinde@gottenheim.de</p> <p>Anne Schindler 9811-10 Hauptamt a.schindler@gottenheim.de</p> <p>Julia Kaltenbach 9811-13 Bürgerbüro, Soziales, Rente bürgerschaftliches Engagement, Gewerbe j.kaltenbach@gottenheim.de</p> <p>Julia Müller 9811-24 Hauptamt, Standesamt j.mueller@gottenheim.de</p> <p>Vanessa Stofer 9811-17 Leiterin des Rechnungsamtes v.stofer@gottenheim.de</p> <p>Rainer Dangel 9811-15 Gemeindekasse r.dangel@gottenheim.de</p> <p>Johanna Withum 9811-16 Rechnungsamt, Steuern j.withum@gottenheim.de</p> <p>Philipp Breidenbach 9811-19 Rechnungsamt, Wasser, Abwasser p.breidenbach@gottenheim.de</p> <p>Andreas Schupp 9811-9 Leiter des Bauamtes a.schupp@gottenheim.de</p>	<p>Bauhof Bauhofleiter Michael Bohnert Tel.: 972364, mobil: 0172 7672232</p> <p>Grünschnittsammelstelle In Bötzingen, Schlossmattenstraße 23 beim Recyclinghof mittwochs, 17.00 bis 19.00 Uhr samstags, 9.00 bis 14.00 Uhr</p> <p>Abfallberatung des Landkreises Tel.: 01802 254648 Beate Wiehler, Tel.: 0761 2187-8861 www.breisgau-hochschwarzwald.de</p> <p>ALB-Abfallentsorgung des Landkreises Tel.: 0761 2187-8818</p> <p>Beschwerde bei Nichtabholung "Gelbe Säcke" (kostenfrei): Firma Remondis, Tel.: 0800 122 32 55 "Restmüll-, Bio- und Papiertonne": Firma Remondis, Tel.: 0761 5150995</p> <p>Sperrmüll: Tel.: 0761 2187 88 44</p> <p>Bezirksschornsteinfegermeister Uwe Klingenberg Tel.: 930297, mobil: 0172 7646734 u.klingenberg@arcor.de</p> <p>Uwe Mezger Tel.: 07641 915066, mobil: 0160 91055143 info@eb-mezger.de</p> <p>Grundbuchamt Emmendingen Tel.: 07641 96587-600</p> <p>Staatliches Forstamt Staufen - Forstrevier March Revierförster Martin Ehrler Tel.: 9472493, mobil: 0162 2550740</p> <p>Kleinkindbetreuung „Schatzinsel“ Tanja Herrmann Tel.: 07665 9471078 schatzinsel@gottenheim.de</p>	<p>Orte für Kinder Tageselternverein Gundelfingen und Freiburger Umland e.V. (auch Gottenheim) Tel.: 0761 5899908 kontakt@tageselternverein-gundelfingen.de</p> <p>Kindergarten Claudia Stegemann-Haßelkus, Tel.: 7278 kindergarten.gottenheim@kath-margot.de</p> <p>Grundschule Rektorin Judith Rempe Tel.: 9471028, Fax: 9471370 poststelle@04145956.schule.bwl.de Verlässliche Grundschule / Kernzeitenbetreuung, Karen Hunn, Tel.: 0176 62339058 Auskünfte im Rathaus, Tel.: 9811-10 kernzeitenbetreuung@gottenheim.de</p> <p>Schulhausmeister Giuseppe Maiolo, mobil: 0176 24787568</p> <p>Musikschule im Breisgau e.V. Jugend- und Erwachsenenbildung, Vorstetter Straße 3, 79194 Gundelfingen Schulleiter Lutz Thormann Tel.: 0761 589891, Fax: 0761 589893 msb@musikschule-breisgau.de</p> <p>Soziale Einrichtungen</p> <p>Kirchliche Sozialstation Nördlicher Breisgau e.V. Häusliche Alten- und Krankenpflege, Hauswirtschaftliche Dienste, Pflege für schwerstkranke und sterbende Menschen Hauptstr. 22, 79224 Umkirch, Tel. 07663 8969220 www.sozialstation-boetzingen.de</p> <p>Tagespflege West Shirin Voigt Hauptstraße 6, 79288 Gottenheim Tel.: 0761/3876535 voigt@3sam.de</p>	<p>Sprechstunde für Angehörige von Menschen mit Demenz Regina Schultis Tel.: 07663 8969260</p> <p>Nach Vereinbarung</p> <p>Beratungsstelle für ältere Menschen und deren Angehörige Renate Brender Hauptstr. 25, 79268 Bötzingen Tel.: 07663 9148835 beratung-senioren@gmx.de</p> <p>Ökumenische Nachbarschaftshilfe Bötzingen-Gottenheim Stundenweise Hilfe in allen Bereichen des häuslichen Alltags. Im Alter, bei Krankheit und Behinderung. Einsatzleitung: Anette Schulz Hauptstraße 44, 79268 Bötzingen Tel.: 07663 949484 nbh.boetzingen@web.de</p> <p>Telefonseelsorge Tel.: 0800 1110111 Psychosoziale Beratungs- und Behandlungsstelle für Alkohol- und Drogenprobleme Tel.: 0761 74112</p> <p>Familienpflege des Caritasverbandes für den Landkreis Breisgau- Hochschwarzwald Krankheit, Kur, Geburt. Ihre Familie braucht Hilfe? Tel.: 0761 8965-451</p> <p>Integrationsfachdienst im Landkreis Breisgau-Hochschwarzwald Beratungsstelle für schwerbehinderte, psychisch erkrankte und hörbehinderte ArbeitnehmerInnen und deren Arbeitgeber Tel.: 0761 36894-500</p> <p>Hospizdienst Eichstetten/Bötzingen Gottenheim Begleitung von Schwerkranken, Sterbenden und deren Angehörigen Tel.: 07663 3757, 0160 96837846</p>
--	--	---	---



Das Stadtradeln geht in die dritte Runde: Weitere Radelnde willkommen

Auch in der zweiten Woche haben 67 Radlerinnen und Radler kräftig Kilometer gesammelt, damit Gottenheim auch dieses Jahr beim Stadtradeln im Ranking der Gemeinden gut dasteht. Insgesamt wurden von allen acht Teams zusammen bis zum Redaktionsschluss am Mittwoch 8.555 Kilometer mit dem Fahrrad oder dem E-Bike zurückgelegt.



An erster Stelle steht das Team der Sensopart Industriesensorik GmbH mit 20 Radelnden, die 2.835 Kilometer gefahren sind, gefolgt vom Fayo and Friends-Team (16 Radlerinnen und Radler, 1.887 Kilometer). Auf dem dritten Platz steht das Team der BI „B31 West-Nein Danke“ mit 12 Radelnden, die 1.382 Kilometer gefahren sind. Auch in den anderen Gottenheimer Teams wird kräftig in die Pedale getreten. Im Durchschnitt sind die Teilnehmerinnen und Teilnehmer am Stadtradeln 100 bis 200 Kilometer pro Kopf gefahren. Aber nicht nur die gefahrenen Kilometer zählen, denn beim Stadtradeln heißt es „Dabeisein ist alles.“

Auch wer nicht so oft mit dem Fahrrad unterwegs ist, kann mitmachen und seinen Beitrag leisten. Eine Tonne CO₂ wurde durch die Gottenheimer Radler schon vermieden, aber bis zum Ende der Aktion am 17. Juli können es noch einige mehr werden. Mitmachen kann jeder der in Gottenheim wohnt, arbeitet, zur Schule geht oder einem Verein angehört.

Ein Einstieg ist jederzeit möglich. Wer noch Lust hat, mitzumachen, der kann sich unter www.stadtradeln.de/gottenheim registrieren und einem Team beitreten oder ein neues Team bilden. Familien, Firmen, Vereine, Bürgergruppen, Freunde, Nachbarn, Schulklassen – alle können noch teilnehmen und mitradeln.

Also rauf auf's Fahrrad und strampeln für den Klimaschutz. Übrigens: Wer sich auf www.stadtradeln.de registriert, der kann die weitere Entwicklung bei den Teams mitverfolgen. Teilnehmerinnen und Teilnehmer können zudem per App jederzeit ihre Kilometer melden, die dann direkt dem jeweiligen Team zugeschrieben werden. Weitere Informationen zum Stadtradeln gibt es auf der Homepage sowie im Rathaus bei Anne Schindler unter Telefon 07665/9811-10 oder E-Mail gottenheim@stadtradeln.de.



SV Gottenheim feiert sein Jubiläum und landet damit einen großen Erfolg

Drei Tage lang feierte der SV Gottenheim mit einer riesigen Party sein 100-jähriges Bestehen. Das Jubiläum war ein Feuerwerk der Aktivitäten. „Sport. Gemeinsam. Erleben“ so hieß das Thema des Sportverein Schwarz-Weiß Gottenheim und so bekam jeder das für ihn passende Menü serviert, vom Festakt über ein Fußballspiel und eine Party bis hin zum Familiensonntag.

Einen schwungvollen, sportlichen sowie begeisterten Festakt erlebten gut 200 Gäste im eigens aufgebauten Festzelt. Nicht nur den einleitenden Doppelpass spielten sich Julica Goldschmidt und der Vereinsvorsitzende Björn Streicher perfekt zu, auch sonst spielten die beiden sich die Programm-Bälle gelungen zu. Gute Dinge liegen oft ganz nah, weshalb Streicher sich die bekannte Radiomoderatorin, die eine Wahl-Gottenheimerin ist, an die Seite geholt hatte. Gleiches galt ebenso für den ersten Programmpunkt: Der „musikalische Flügellauf“ sorgte für Staunen und Begeisterung. Auf seinem E-Piano ließ der neunjährige Gottenheimer Anton Bruggner seine Finger über die Tasten gleiten und präsentierte Werke klassischer Komponisten.

Ein gewichtiger Teil war der „Fangesang des Gästeblocks“. Die erste Stimme war die des Bürgermeisters Christian Riesterer, der als erster gratulierte und auch aufklärte, wieso der Sportverein zunächst auf der „Hanffretze“ spielte. Die Gottenheimer betrieben in den schlechten Jahren nämlich Hanfanbau. Nicht immer könnten sich nur Erfolge aneinanderreihen, so Riesterer und sprach der Fußballabteilung Mut zu: „Nach dem Abstieg folgt auch wieder der Aufstieg. Ich hoffe, die Worte sind Motivation genug.“ Matthias Löffler, Vizepräsident des Südbadischen Fußballverbandes, überbrachte die Glückwünsche seiner Organisation, des DFB und ebenso die des Bezirks. Vom DFB gab es neben einer Geldspende das Jubiläumsrelief für 100 Jahre, vom Verband 15 Fußbälle. Ottmar Heiler, Vizepräsident des Badischen Leichtathletikverbandes freute es, dass unter den 879 Vereinsmitgliedern vor allem ein sehr hoher Anteil von Kindern und Jugendlichen sei. Thomas Stampfer, Vizepräsident des Badischen Turnerbundes, hielt fest, wie Vorbildlich die Jugendarbeit sei und dort für die richtige und genügend Bewegung gesorgt würde. „Der Badische Sportbund ist ein Dienstleister für die Vereine“, sagte dessen Präsident Gundolf Fleischer und die generierten und verteilten Mittel seien für die Vereine Hilfe zur Selbsthilfe, denn die ehrenamtliche Arbeit sei sehr viel mehr Wert. Die Vereine stünden für mehr als nur Bewegung, sondern auch für Kameradschaft, Emotion, Herzblut und Freundschaften für ein Leben lang. Die Vereine wären „ein Schatz, den es zu hegen und zu pflegen“ gelte und so gab es für den SVG den Golden Greif als BSB-Auszeichnung. Zum von den Gästen gefeierten Programm gehörten der Ball-Artist Patrick Bäurer, der zeigte, was man mit

dem Fußball alles anstellen kann, vom Studio und der Academy DanceEmotion aus Freiburg kam weiterer Schwung mit deren Hip-Hop-Performance. Mehr als nur ein „launischer Flügelwechsel“ war der Auftritt von Tobias Gnacke, der als Stimmen- und Gesangsartist Musiker wie Joe Cocker, Louis Armstrong, Freddie Mercury, Tina Turner, Andreas Gabalier und viele mehr ins Zelt brachte. Julica Goldschmidt interviewte noch Björn Streicher sowie seine Vorgänger Dieter Merkle und Peter Bauer über die Vereinsgeschichte. Nach dem Abpfiff des Programms ging es mit dem Fanfest an der Bar und mit reichlich Musik weiter.

Björn Streicher würdigte zudem noch drei Leichtathleten als „Sportler des Jahres 2022“, die unter anderem den ersten Titel eines baden-württembergischen Meisters mit nach Gottenheim brachten. Für Alexis Schaich, Johannes Rogg und Johannes Hund gab es entsprechende Urkunden und kleine Geschenke.

Mit Ehrenurkunden des Südbadischen Fußballverbandes wurden Anreas Herrmann, Sunja Noack, Frank Schneider, Björn Streicher, Jörg Schwenninger und Joachim „Mauschel“ Maier ausgezeichnet sowie die Verdienste von Oliver Poprawa gewürdigt. Sportlicher Höhepunkt war am Samstag das Spiel der Traditionsmannschaften des SV Gottenheim und des SC Freiburg. Rund 500 Zuschauer sahen unter anderem die früheren freiburger Fußballprofis Karim Guede, Ali Günes, Andreas Ibertsberger, Andreas Zeyer und Sascha Riether bei deren 9:1-Sieg – für den SVG traf Daniel König. Die spätere Party im Festzelt mit „baden.fm“-DJ Matze war später nicht nur für die Jungen, sondern auch für die Junggebliebenen etwas. Einen erfolgreichen Abschluss bildete der Familiensonntag mit zahlreichen Spielen und einen weiteren Auftritt von Tobias Gnacke, dieses Mal mit einem Programm für Kinder. Das Organisationsteam konnte einen vollen Erfolg verbuchen, der zudem mit reichlich Sonne ins richtige Licht gerückt wurde.



Bürgermeister Christian Riesterer gratulierte dem Verein und wünschte für die Zukunft alles Gute.



Matthias Löffler (von links), SBFV-Vizepräsident, und Arno Heger, Bezirksvorsitzender, gratulierten zunächst dem Verein und zeichneten Frank Schneider, Oliver Poprawa, Sunja Noack, Andreas Herrmann, Stephanie Erschig, Joachim „Mauschel“ Maier, Jörg Schwenninger und Björn Streicher mit der Verbandsehrenurkunde aus, wobei Oliver Poprawa, da er keine Vorstandstätigkeit ausübt und daher keine Verbandsehrung erhalten kann, aber sonst für alles da ist, von Heger mit diversen Reiseutensilien für seinen besonderen Einsatz gelobt wurde.



Beim Familiensonntag gab es zahlreiche Beschäftigungsangebote.



Das Spiel der Traditionsmannschaften des SVG (in Weiß) und des SC Freiburg gewannen die früheren Profis mit 9:1, dabei zeigten beide Teams Einsatz.

Impressum:

Amtsblatt der Gemeinde Gottenheim
Herausgeber Bürgermeisteramt
79288 Gottenheim

Verantwortlich für den amtlichen und redaktionellen Teil:
Bürgermeister Christian Riesterer

für den Anzeigenteil/Druck:
Primo-Verlag Anton Stähle GmbH & Co. KG
Meßkircher Str. 45, 78333 Stockach
Tel. 07771 9317-11,
Fax: 07771 9317-40
E-Mail: anzeigen@primo-stockach.de
Homepage: www.primo-stockach.de



Spendenaktion für Menschen in der Ukraine

Adrian Ludwig unterstützt Spendenprojekt und sammelt Lebensmittel für die Ukraine

In Gottenheim wurden schon viele geflüchtete Menschen aus der Ukraine aufgenommen, die von der Gemeinde und den ehrenamtlichen Bürgerinnen und Bürgern aus dem Gottenheimer Helferkreis bestmöglich unterstützt werden. Aber auch in der Ukraine selbst ist weiterhin jede Hilfe willkommen. Die Gemeinde unterstützt deshalb gerne ein Spendenprojekt, das seit März in der Ukraine aktiv ist und gerade jetzt wertvolle Hilfe vor Ort leistet. Das Projekt wurde vom Gottenheimer Bürger Adrian Ludwig aufgegriffen, der nun Lebensmittel- und Sachspenden für einen Hilfstransport in die Ukraine sammelt.

Die Spenden werden gesammelt von einem kleinen Team aus drei Frauen die mit der anerkannten Hilfsorganisation Kateryna Pereguda Foundation in Kiew zusammenarbeitet. Sandra Bein aus Heitersheim organisiert mit zwei weiteren Frauen die Hilfe und das Team unternimmt selbst regelmäßig den gefährlichen Weg in die Ukraine und verteilt die Spenden vor Ort. Alles begann mit privater Betroffenheit, da Züchterkollegen von Sandra Bein am 5. März 2022 unter russische Besetzung in den Regionen Irpın, Hostomel, Buchta und Ikanov gerieten. Die meisten Züchterkollegen haben überlebt, aber alles verloren.

Deshalb startete am 11. April 2022 die erste Hilfsfahrt mit Nahrungsmitteln, Medikamenten, Tierfutter und anderem mehr. Seither finden regelmäßig einmal im Monat Hilfsfahrten statt, die nächste Fahrt soll Ende Juli starten. Bis dahin werden Sach- und Geldspenden gesammelt.

Die Sachspenden und auch Geldspenden können bis zum 20. Juli direkt bei Adrian Ludwig, Im Ihringer 1, abgegeben werden. Es werden folgende Nahrungsmittel und Hygieneartikel benötigt:

Babywindeln Gr. 4, 5, 6, Säuglingsmilch 2 oder 3, Babyfeuchttücher, Eintöpfe in Dosen (Kartoffelsuppe, Erbseneintopf, Gulaschsuppe, Ravioli), Reis, Salz, Zucker, Löslicher Kaffee, Seife, Zahnpasta, Katzenfutter und Hundefutter.

„Die Organisation ist um jede Spende wirklich von Herzen dankbar, da mittlerweile über 65 Kinder und 135 Erwachsene versorgt werden. Für diese ist die Unterstützung buchstäblich überlebenswichtig“, so Adrian Ludwig, der mit der Sammelaktion an Bürgermeister Christian Riesterer herangetreten ist. Ein großes Anliegen sei auch die „Hilfe zur Selbsthilfe“.

Die Menschen außerhalb der Großstädte in der Ukraine sind zu einem großen Teil Selbstversorger. Daher wurden auf den letzten Fahrten im Süden der Ukraine Ziegen und Hühner gekauft und in den Norden gebracht.

Zudem sollen Saatgut, Gemüsepflanzen und weiteres mitgenommen werden, damit die Menschen wieder die Möglichkeit haben, ihre Gärten nach der Zerstörung neu anzupflanzen.

Deshalb werden nun auch Geldspenden gesammelt. Eine Spende ist über das Paypal Konto der Kateryna Pereguda Foundation möglich: SandraBein.Peregudafoundation@gmail.com oder unter der Bankverbindung Kateryna Pereguda Foundation – Sandra Bein – Sparkasse Markgräflerland – IBAN: DE33683518650107958464.

Geldspenden können auch bei Adrian Ludwig abgegeben werden, der dann die benötigten Sachen für den nächsten Hilfstransport damit besorgen wird.



AMTLICHE BEKANNTMACHUNGEN

Gemeinsamer Gutachterausschuss Markgräflerland-Breisgau bei der Stadt Müllheim

Bekanntmachung

Ermittlung von Bodenrichtwerten zum Stichtag 01.01.2022

Der Gemeinsame Gutachterausschuss Markgräflerland-Breisgau bei der Stadt Müllheim hat gemäß §196 Abs.1-3 des Baugesetzbuches in Verbindung mit §12 der Gutachterausschussverordnung der Landesregierung Baden-Württemberg die Bodenrichtwerte für den Bereich des Gemeinsamen Gutachterausschusses zum Stichtag 01.01.2022 ermittelt.

Der Bodenrichtwert bezieht sich auf den Quadratmeter Grundstücksfläche. Bei baureifem Land ist der Bodenrichtwert als erschließungsbeitragsfreies Bauland ausgewiesen. Die Bodenrichtwerte wurden aus Kaufpreisen unbebauter Grundstücke abgeleitet und beziehen sich auf unbebaute Grundstücke mit gebietstypischen Eigenschaften. In bebauten Gebieten wurde unterstellt, das einzelne Grundstück wäre unbebaut. Abweichungen des einzelnen Grundstücks in wertbestimmenden Eigenschaft wie Lage und Entwicklungszustand, Art und Maß der baulichen Nutzung, Grundstücksgröße und Zuschnitt sowie Erschließungszustand bewirken Abweichungen seines Verkehrswertes vom Bodenrichtwert.

Die ermittelten Bodenrichtwerte nach den o.g. gesetzlichen Vorgaben werden hiermit öffentlich bekannt gemacht. Die aktuellen Werte aller 32 Kommunen im Zuständigkeitsbereich des Gemeinsamen Gutachterausschusses sowie die dazugehörigen graphischen Darstellungen der Richtwertzonen sind auf der Homepage der Stadt Müllheim www.muellheim.de/bodenrichtwerte für jedermann kostenfrei abrufbar sowie für jedermann einsehbar bei der Geschäftsstelle des Gemeinsamen Gutachterausschusses, Hacher Straße 7 in Müllheim, Telefon: 07631-801-650.

Für individuelle Auskünfte kann eine Gebühr nach der Gutachterausschussgebührensatzung erhoben werden.

Wir bitten Sie, die für die Feststellungserklärung (für die Grundsteuer-Hauptfeststellung zum 01.Januar 2022) benötigten Bodenrichtwerte unter der genannten Homepage abzurufen und von Anrufen abzusehen.

Hinweis (Informationen und Handlungsempfehlungen für Grundstückseigentümer):

Ab Juli 2022 werden auf der Internetseite www.grundsteuer-bw.de weitere Informationen und erforderliche Daten zur Abgabe der Feststellungserklärung zu finden sein. Auf die Bodenrichtwerte der jeweiligen Kommunen kann hierüber dann voraussichtlich ebenfalls zugegriffen werden. Darüber hinaus gibt es bereits jetzt auf der Webseite des Finanzministeriums ein umfassendes FAQ mit Antworten auf häufig gestellte Fragen rund um die Grundsteuerreform sowie ein kurzes Erklärvideo für Eigentümerinnen und Eigentümer. In Ergänzung dazu können allgemeine Fragen dem virtuellen Assistenten der Steuerverwaltung unter www.steuerchatbot.de gestellt werden.

gez. Scherer

Vorsitzender Gemeinsamer Gutachterausschuss Markgräflerland-Breisgau bei der Stadt Müllheim

Bodenrichtwerte		zum: Stichtag, 01.01.2022	
		Gemarkung: Gottenheim	
Nummer und Name der Bodenrichtwertzone		in €/m ²	Merkmale
0275	AU IV	330 €	[B W]
0277	AU II	280 €	[B W]
0280	AU III	310 €	[B W]
0282	AU I	240 €	[B W]
0283	Mühlmatt	250 €	[B W]
0284	Im Schulacker	290 €	[B W]
0285	Thiel-Gäßle-Berg	310 €	[B W]
0286	Abrundung Tunibergstraße	390 €	[B W]
0287	Steinacker-Berg	500 €	[B W]
0288	Ihringer	380 €	[B W]



0289	Ortsetter (Hauptstr. 1-58)	240 €	[B M]
0294	Ortsetter an Thiel-Gäble-Berg	250 €	[B M]
0295	Ortsetter/Thiel-G.-Berg/Bötzing Str.	225 €	[B M]
0296	Ortsetter nördlich Hauptstraße	250 €	[B M]
0297	Ortsetter südlich Hauptstraße	250 €	[B M]
0230	Bötzing Str	100 €	[B G]
0290	Nägelsee	110 €	[B G]
0291	Viehweid	110 €	[B G]
0292	Sägeplatz	80 €	[B G]

Entwicklungszustand: B = Baureifes Land, R = Rohbauland, E = Bauerwartungsland, SF = Sonstige Flächen

Erschließungszustand: erschließungsbeitragsfrei [ansonsten als erschließungsbeitragspflichtig gekennzeichnet]

Art der baulichen Nutzung: W = Wohnbaufläche, M = gemischte Baufläche, MU = Urbanes Mischgebiet, G = Gewerbefläche (bzw. Industrie),

SO = Sondernutzung, WS = Wohnbebauung im Außenbereich, Aussiedlerhöfe

Bodenrichtwerte für Forst- und Landwirtschaftsflächen	zum: Stichtag, 01.01.2022	
	Gemarkung: Gottenheim	
Nutzungsart	in €/m ²	Merkmale
Ackerland	3,00 €	
Grünland	2,70 €	
Wald	0,50 €	ohne Aufwuchs
Reben	6,00 €	ohne Aufwuchs

Basis Reben: flurbereinigt | Reben (alter Rebberg): 4,00 €

Hinsichtlich weiterer Bodenrichtwerte für Sonder-, Gemeinbedarfs- und Entwicklungsflächen verweisen wir auf die Homepage der Stadt Müllheim: www.muellheim.de/bodenrichtwerte

Erläuterungen zu den Bodenrichtwertveröffentlichungen (Stand 01.01.2022) des Gemeinsamen Gutachterausschusses „Markgräflerland-Breisgau“

Wie sind Bodenrichtwerte definiert?

Bodenrichtwerte sind nach § 196 Abs. 1 Satz 3 des Baugesetzbuches durchschnittliche, stichtags-bezogene Lagewerte des Bodens für „nach Art und Maß der Nutzung weitgehend“ übereinstimmende Gebiete. Diese nennt man Bodenrichtwertzonen.

Die Immobilienwertermittlungsverordnung erweitert in § 13 Abs. 2 Satz 1 die Definition dahingehend, dass die Grundstücksmerkmale „weitgehend mit den vorherrschenden grund- und bodenbezogenen wertbeeinflussenden Grundstücksmerkmalen“ in der Bodenrichtwertzone übereinstimmen.

Bodenrichtwerte sind gemäß § 196 Abs. 1 Satz 1 des Baugesetzbuches aus der Kaufpreissammlung zu ermitteln. Damit soll sichergestellt werden, dass ein realistischer Bezug zum Immobilienmarkt hergestellt wird.

Ein Bodenrichtwert bezieht sich grundsätzlich auf eines Quadratmeter Grundstücksfläche eines unbebauten und fiktiven „Bodenrichtwertgrundstücks“, welches wiederum aus den durchschnittlichen wertbeeinflussenden Grundstücksmerkmalen der in den Zonen gelegenen Grundstücke gebildet wird.

Warum haben sich die Bodenrichtwerte zum 01.01.2022 erhöht?

Der Anstieg der Werte lässt sich auf zwei Gründe zurückführen: Zum einen sind im Jahr 2021 die Immobilienpreise im wohnwirtschaftlichen Bereich durchschnittlich um 11% gestiegen, im ländlichen Bereich teilweise sogar noch höher. Zum anderen steht dem gemeinsamen Gutachterausschuss „Markgräflerland-Breisgau“ eine deutlich umfangreichere Datenmenge als den einzelnen Mitgliedskommunen zur Verfügung, so dass sich mit Hilfe von Lageeinschätzungen und statistischer Verfahren Marktentwicklungen besser abbilden lassen. In der Geschäftsstelle des Gutachter-ausschusses wurden dazu die personellen und technischen Voraussetzungen geschaffen.

Wo sind die Bodenrichtwerte veröffentlicht?

Auf der Website des Gemeinsamen Gutachterausschusses „Markgräflerland-Breisgau“ oder über BORIS-BW können die aktuellen Bodenrichtwerte (Stichtag 01.01.2022) der Mitgliedskommunen samt Teilorten kostenlos eingesehen werden. Weitergehende Auskünfte sind gemäß der Gebührensatzung des Gutachterausschusses kostenpflichtig. Ferner werden den Kommunen die Bodenrichtwerttabellen zur Veröffentlichung in den Gemeindeblättern zur Verfügung gestellt.



Gebührenkalkulation Wasserversorgung

- die wichtigsten Kennzahlen -

	2022	2023	Sume
Summe Kosten	295.231 €	313.331 €	608.562 €
Betriebsaufwand	186.700 €	196.300 €	
kalk. Kosten*	108.531 €	117.031 €	
Summe Erlöse	67.658 €	67.908 €	135.566 €
Erträge	52.020 €	52.020 €	
Auflösungen	15.638 €	15.888 €	
Gebührenfähige Kosten	227.573 €	245.423 €	472.996 €
(Kosten ./ Erlöse)			

geschätzte Frischwassermenge im Kalkulationszeitraum 270.000 m³

Kalkulation Gebühr $472.996 \text{ €} / 270.000 \text{ m}^3 = \underline{\underline{1,75 \text{ €}}}$
(bisher: 1,88 €)

* Abschreibungen und Zinsaufwand für Investitionen

In der Kalkulation sind die folgenden Investitionen berücksichtigt:

	2022	2023
- Entlastungskanal Bahnhofstraße	305.000 €	
- Ringstraße	360.000 €	
- Sanierung Hochbehälter	200.000 €	150.000 €
- Förderpumpe Nötig	25.000 €	
- Erwerb Notstromaggregat	50.000 €	
- Inbau UV-Anlage	60.000 €	
	<u>1.000.000 €</u>	<u>150.000 €</u>



Gebührenkalkulation Abwasserbeseitigung

- die wichtigsten Kennzahlen -

	2022	2023	Sume
Summe Kosten	507.372 €	508.150 €	1.015.522 €
Betriebsaufwand	263.202 €	250.516 €	
kalk. Kosten*	244.170 €	257.634 €	
Summe Erlöse	122.581 €	122.160 €	244.741 €
Erträge	1.500 €	1.600 €	
Auflösungen	47.811 €	48.013 €	
Straßenentwässerungsanteil	73.270 €	72.547 €	
Gebührenfähige Kosten	384.791 €	385.990 €	770.781 €
(Kosten ./ Erlöse)			

* Abschreibungen und Zinsaufwand für Investitionen

Die gebührenfähigen Kosten verteilen sich wie folgt auf Schmutz- und Niederschlagswasser:

	Kosten	abzgl. Überdeckung aus Vorjahren:
Schmutzwasser	490.280 €	432.773 €
Niederschlagswasser	280.501 €	277.157 €

geschätzte Abwassermenge im Kalkulationszeitraum	260.000 m³
entspricht der geschätzten Frischwassermenge, abzgl. Bauwasser und Gartenzählern	
Kalkulation Schmutzwassergebühr	432.773 € / 260.000 m³ = 1,66 €
	(bisher: 1,53 €)

versiegelte Fläche	376.000 m²
Kalkulation Niederschlagswassergebühr	277.157 € / 376.000 m² = 0,73 €
	(bisher: 0,57 €)

In der Kalkulation sind die folgenden Investitionen berücksichtigt:

	2022	2023
- Entlastungskanal Bahnhofstraße	750.000 €	
- Ringstraße	450.000 €	
	1.200.000 €	- €



1. Änderungssatzung

zur Betriebssatzung Abwasserbeseitigung Gottenheim

Aufgrund von § 4 der Gemeindeordnung für Baden-Württemberg (GemO) und § 3 Abs. 2 Eigenbetriebsgesetzes in der jeweils gültigen Fassung, hat der Gemeinderat der Gemeinde Gottenheim am 30.06.2022 folgende Änderungssatzung der Betriebssatzung vom 30.11.2007 beschlossen:

§ 1

§ 2 Abs. 2 der Betriebssatzung wird geändert

§ 2 Zuständigkeiten

- (2) Für den Eigenbetrieb wird keine Betriebsleitung bestellt. Die nach dem Eigenbetriebsgesetz der Betriebsleitung obliegenden Aufgaben werden vom Bürgermeister wahrgenommen. Ihm obliegt damit insbesondere die laufende Betriebsführung und die Entscheidung in allen Angelegenheiten des Betriebs, soweit nicht der Gemeinderat zuständig ist. Dazu gehören die Aufgaben der im Liquiditätsplan vorgesehenen Kredite, die Bewirtschaftung der im Erfolgsplan veranschlagten Aufwendungen und Erträge sowie alle sonstigen Maßnahmen die zur Aufrechterhaltung und Wirtschaftlichkeit des Betriebes notwendig sind, insbesondere der Einsatz des Personals, die Anordnung von Instandsetzungen, die Beschaffung von Vorräten im Rahmen einer wirtschaftlichen Lagerhaltung.

§ 2

§ 3 der Betriebssatzung wird geändert

§ 3 Wirtschaftsführung und Rechnungswesen, Stammkapital

- (1) Die Wirtschaftsführung und das Rechnungswesen des Eigenbetriebs erfolgen nach den Vorschriften des Eigenbetriebsgesetzes -EigBG- und der Eigenbetriebsverordnung HGB -EigB-VO-HGB- auf der Grundlage der Vorschriften des Handelsgesetzbuchs.
- (2) Das Stammkapital des Eigenbetriebs wird auf 0 € festgesetzt.

§ 3

Inkrafttreten

Diese Änderungssatzung tritt am 01.01.2023 in Kraft.

Gottenheim, den 30. Juni 2022

gez.
Christian Riesterer
Bürgermeister

Hinweis nach § 4 Abs. 4 der Gemeindeordnung:

Eine etwaige Verletzung von Verfahrens- oder Formvorschriften der Gemeindeordnung für Baden-Württemberg (GemO) oder aufgrund der GemO beim Zustandekommen dieser Satzung wird nach § 4 Abs. 4 GemO unbeachtlich, wenn sie nicht schriftlich oder elektronisch innerhalb eines Jahres seit der Bekanntmachung dieser Satzung gegenüber der Stadt/Gemeinde gelten gemacht worden ist; der Sachverhalt, der die Verletzung begründen soll, ist zu bezeichnen. Dies gilt nicht, wenn die Vorschriften über die Öffentlichkeit der Sitzung, die Genehmigung oder die Bekanntmachung der Satzung verletzt worden sind.

Zur Vereinfachung der besseren Lesbarkeit wird ausschließlich die männliche Form genutzt, selbstverständlich sind damit alle Geschlechter einbezogen.

Gemeinde Gottenheim
Landkreis
Breisgau-Hochschwarzwald

Satzung zur 1. Änderung der Abwassersatzung

vom 23.07.2020

Aufgrund der §§ 4 und 11 der Gemeindeordnung für Baden-Württemberg sowie der §§ 2, 8 Abs. 2, 11, 13, 20 und 42 des Kommunalabgabengesetzes für Baden-Württemberg hat der Gemeinderat am 30.06.2022 folgende Satzung zur Änderung der Abwassersatzung vom 23.07.2020 beschlossen:

§ 1

§ 42 Abs. 1 und 2 Abwassersatzung wird neu gefasst

§ 42 Höhe der Abwassergebühr

- (1) Die Schmutzwassergebühr (§40) beträgt je m³ Abwasser: 1,66 Euro.

- (2) Die Niederschlagswassergebühr (§ 40a) beträgt je m² versiegelte Fläche: 0,73 Euro.

§ 2

§ 50 der Abwassersatzung wird neu gefasst:

§ 50 Inkrafttreten

- (1) Soweit Abgabensprüche nach dem bisherigen Satzungsrecht entstanden sind, gelten anstelle dieser Satzung die Satzungsbestimmungen, die im Zeitpunkt des Entstehens der Abgabenschuld gegolten haben.
- (2) Diese Änderungssatzung tritt rückwirkend zum 01.01.2022 in Kraft.

Hinweis:

Eine etwaige Verletzung von Verfahrens- oder Formvorschriften der Gemeindeordnung für Baden-Württemberg (GemO) oder aufgrund der GemO beim Zustandekommen dieser Satzung wird nach § 4 Abs. 4 GemO unbeachtlich, wenn sie nicht schriftlich oder elektronisch innerhalb eines Jahres seit der Bekanntmachung dieser Satzung gegenüber der Gemeinde gelten gemacht worden ist; der Sachverhalt, der die Verletzung begründen soll, ist zu bezeichnen. Dies gilt nicht, wenn die Vorschriften über die Öffentlichkeit der Sitzung, die Genehmigung oder die Bekanntmachung der Satzung verletzt worden sind.

Gottenheim, den 30.06.2022
Christian Riesterer, Bürgermeister

Gemeinde Gottenheim
Landkreis
Breisgau-Hochschwarzwald



1. Änderungssatzung

Zur Betriebssatzung Wasserversorgung Gottenheim

Aufgrund von § 4 der Gemeindeordnung für Baden-Württemberg (GemO) und § 3 Abs. 2 Eigenbetriebsgesetzes in der jeweils gültigen Fassung, hat der Gemeinderat der Gemeinde Gottenheim am 30.06.2022 folgende Änderungssatzung der Betriebssatzung vom 24.10.2003 beschlossen:

§ 1

§ 1 Abs. 1 der Betriebssatzung wird geändert



§ 1 Gegenstand und Name des Eigenbetriebs

- (1) Die Wasserversorgung der Gemeinde Gottenheim wird unter der Bezeichnung „Wasserversorgung Gottenheim“ als Eigenbetrieb geführt.
- (2) Der Eigenbetrieb versorgt das Gemeindegebiet mit Wasser. Er kann aufgrund von Vereinbarungen sein Versorgungsgebiet auf andere Gemeinden ausdehnen oder Abnehmer außerhalb des Gemeindegebiets mit Wasser beliefern. Weitere Aufgabe des Eigenbetriebs ist das Halten und Verwalten von Beteiligungen an Energieversorgungsunternehmen.

§ 2

§ 2 Abs. 2 der Betriebssatzung wird geändert

§ 2 Zuständigkeiten

- (3) Für den Eigenbetrieb wird keine Betriebsleitung bestellt. Die nach dem Eigenbetriebsgesetz der Betriebsleitung obliegenden Aufgaben werden vom Bürgermeister wahrgenommen. Ihm obliegt damit insbesondere die laufende Betriebsführung und die Entscheidung in allen Angelegenheiten des Betriebs, soweit nicht

der Gemeinderat zuständig ist. Dazu gehören die Aufgaben der im Liquiditätsplan vorgesehenen Kredite, die Bewirtschaftung der im Erfolgsplan veranschlagten Aufwendungen und Erträge sowie alle sonstigen Maßnahmen die zur Aufrechterhaltung und Wirtschaftlichkeit des Betriebes notwendig sind, insbesondere der Einsatz des Personals, die Anordnung von Instandsetzungen, die Beschaffung von Vorräten im Rahmen einer wirtschaftlichen Lagerhaltung.

§ 3

§ 3 der Betriebssatzung wird geändert

§ 3 Wirtschaftsführung und Rechnungswesen, Stammkapital

- (1) Die Wirtschaftsführung und das Rechnungswesen des Eigenbetriebs erfolgen nach den Vorschriften des Eigenbetriebsgesetzes -EigBG- und der Eigenbetriebsverordnung-HGB -EigBVO-HGB- auf der Grundlage der Vorschriften des Handelsgesetzbuchs.
- (2) Das Stammkapital des Eigenbetriebs wird auf 25.000 € festgesetzt.

§ 4

Inkrafttreten

Diese Änderungssatzung tritt am 01.01.2023 in Kraft.

Gottenheim, den 30. Juni 2022

gez.
Christian Riesterer
Bürgermeister

Hinweis nach § 4 Abs. 4 der Gemeindeordnung:

Eine etwaige Verletzung von Verfahrens- oder Formvorschriften der Gemeindeordnung für Baden-Württemberg (GemO) oder aufgrund der GemO beim Zustandekommen dieser Satzung wird nach § 4 Abs. 4 GemO unbeachtlich, wenn sie nicht schriftlich oder elektronisch innerhalb eines Jahres seit der Bekanntmachung dieser Satzung gegenüber der Stadt/ Gemeinde gelten gemacht worden ist; der Sachverhalt, der die Verletzung begründen soll, ist zu bezeichnen. Dies gilt nicht, wenn die Vorschriften über die Öffentlichkeit der Sitzung, die Genehmigung oder die Bekanntmachung der Satzung verletzt worden sind.

Zur Vereinfachung und besseren Lesbarkeit wird ausschließlich die männliche Form genutzt, selbstverständlich sind damit alle Geschlechter einbezogen.

Gemeinde Gottenheim
Landkreis
Breisgau-Hochschwarzwald



- (1) Die Grundgebühr wird gestaffelt nach der Zählergröße erhoben (Zählergebühr). Sie beträgt bei Wasserzählern eine Nenngröße von:

Maximaldurchfluss (Qmax)	3 und 5	7 und 10	20	30 m³/h
Nenndurchfluss (Qn)	1,5 und 2,5	3,5 und 5 (6)	10	15 m³/h
<i>Alternativ für Zähler mit Kennzeichnungen gemäß der Europäischen Messgeräterichtlinie (MID):</i>				
Überlastdurchfluss (Q4)	3,125 und 5	7,9 und 12,5	20	31,25
Dauerdurchfluss (Q3)	2,5 und 4	6,3 und 10	16	25
Euro/Monat	3,80	7,00	10,60	-
Brutto (in €)	4,07	7,49	11,34	

Satzung zur 1. Änderung der Wasserversorgungssatzung

vom 23.07.2020

Aufgrund der §§ 4 und 11 der Gemeindeordnung für Baden-Württemberg sowie der §§ 2, 8 Abs. 2, 11, 13, 20 und 42 des Kommunalabgabengesetzes für Baden-Württemberg hat der Gemeinderat am 30.06.2022 folgende Satzung zur Änderung der Wasserversorgungssatzung vom 23.07.2020 beschlossen:

§ 1

§ 42 Abs. 1 Wasserversorgungssatzung wird neu gefasst

§ 42 Grundgebühr

§ 2

§ 43 der Wasserversorgungssatzung wird neu gefasst

§ 43 Verbrauchsgebühren



Die Verbrauchsgebühr wird nach der gemessenen Wassermenge (§ 44) berechnet. Die Verbrauchsgebühr beträgt pro Kubikmeter 1,75 €.

§ 3

§ 55 der Wasserversorgungssatzung wird neu gefasst:

§ 55 Inkrafttreten

- (1) Soweit Abgabenansprüche nach dem bisherigen Satzungsrecht entstanden sind, gelten anstelle

dieser Satzung die Satzungsbestimmungen, die im Zeitpunkt des Entstehens der Abgabenschuld gegolten haben.

- (2) Diese Änderungssatzung tritt rückwirkend zum 01.01.2022 in Kraft.

Gottenheim, den 30.06.2022
Christian Riesterer, Bürgermeister

Hinweis:
Eine etwaige Verletzung von Verfahrens- oder Formvorschriften der

Gemeindeordnung für Baden-Württemberg (GemO) oder aufgrund der GemO beim Zustandekommen dieser Satzung wird nach § 4 Abs. 4 GemO unbeachtlich, wenn sie nicht schriftlich oder elektronisch innerhalb eines Jahres seit der Bekanntmachung dieser Satzung gegenüber der Gemeinde gelten gemacht worden ist; der Sachverhalt, der die Verletzung begründen soll, ist zu bezeichnen. Dies gilt nicht, wenn die Vorschriften über die Öffentlichkeit der Sitzung, die Genehmigung oder die Bekanntmachung der Satzung verletzt worden sind.

DAS RATHAUS INFORMIERT

Wohnungssuche für eine 5-köpfige Familie aus der Ukraine

Die Gemeinde sucht für eine 5-köpfige Familie aus der Ukraine eine Wohnung. Die Familie besteht aus einem Ehepaar, zwei Kindern 12 u. 18 Jahre, der Großmutter der Kinder und einem kleinen Hund. Die Familie ist aus Mariupol über Polen nach Deutschland geflüchtet. Die Wohnung wird von der Gemeinde als Hauptmieter angemietet.

Bitte unterstützen Sie die Familie und bieten Sie der Gemeinde geeignete Wohnungen an. Angebote bitte an gemeinde@gottenheim.de oder unter 07665/9811-11.

Herzlichen Dank!
Ihre Gemeindeverwaltung

Vollsperrung der Ortsdurchfahrt Wasenweiler

Aufgrund von Kanal- und Straßenbauarbeiten in der Gemeinde Wasenweiler wird die Durchgangstraße (Hauptstraße) in der Zeit vom 11.04.2022 bis 31.07.2022 voll gesperrt.

Die Umleitung wird über die Gemeinden Waltershofen (Waltershofener Straße) und Merdingen erfolgen.

Ihre Gemeindeverwaltung

Wochenmarkt am Rathaus

Die Markt-Beschicker freuen sich am nächsten Dienstag wieder auf Ihren Besuch.

Ihre Gemeindeverwaltung

Wochenmarkt am Rathaus

Immer dienstags von 16:00 bis 19:00 Uhr

Aktuelle Marktbesucher



Obst und Gemüse der Familie Präg



Apfelparadies Familie Hagios



frische *Backwaren* von der Bäckerei Zängerle



Herzhaftes von der *Metzgerei* Riesterer



Antipastileckereien
der Firma Pikante



französischer Käse von Christophe Martin



Fischspezialitäten vom Fischmobil



Hof-Eis von der Schwarzwälder Eismanufaktur



Hof-Eis von der Schwarzwälder Eismanufaktur

Sekt und Weine
der Winzergenossenschaft





DIE VEREINE INFORMIEREN



Deutsches Rotes Kreuz Ortsverein Gottenheim

Die Versorgung ist aktuell nicht gesichert. Das DRK bittet dringend zur Blutspende.

Aufgehobene Corona-Restriktionen, die damit verbundene höhere Mobilität der Menschen und die Urlaubs-/Ferienzeit wirken sich negativ auf die Zahl der Blutspenden aus. Patienten sind unabhängig von der Ferienzeit weiterhin dringend auf Bluttransfusionen angewiesen. Mit nur einer einzigen Blutspende kann bis zu drei Schwerkranken oder Verletzten geholfen werden.

Bedingt durch die kurze Haltbarkeit (Blutplättchen sind nur bis zu 4 Tage haltbar) sind Patienten auf das kontinuierliche Engagement der Blutspender/innen angewiesen.

Aktuell wird jede/r gebraucht! Das DRK bittet alle Spendewilligen sich in den nächsten Tagen einen Termin zur Blutspende einzuplanen.

Nächster Blutspendetermin:

**Mittwoch, dem 27.07.2022
von 15:30 Uhr bis 19:30 Uhr
Schule, Schulstr. 15
79288 GOTTENHEIM**

Alle verfügbaren Termine online unter: terminreservierung.blutspende.de

Weitere Informationen: Alle geltenden Regeln und mögliche Wartezeiten infolge einer Corona-Infektion finden Sie unter: www.blutspende.de/corona.

Informationen rund um die Blutspende bietet der DRK-Blutspendedienst auch über die kostenfreie Service-Hotline **0800 - 11 949 11**



Landfrauenverein Gottenheim

Liebe LandFrauen,

kommenden Montag, am 11.07.2022 findet eine Mitgliederversammlung im Zimmer 10 statt. Es ist wichtig, dass so viele wie möglich von euch kommen. Es geht um die Planung für das diesjährige Hahleraiifest.

Die Sitzung beginnt um 19:00 Uhr.
Wir freuen uns auf Euch!
Eure Vorstandschaft

Liebe LandFrauen,

wir möchten uns ganz herzlich für die tollen Kuchen zur 100 Jahrfeier des SVG bedanken. Auch allen anderen Bäcker*innen, die mitgemacht haben, gilt unser Dank. Von Muffins für die Kleinen bis Rumbombe für die Erwachsenen war alles geboten. Nur durch Eure Hilfe konnten wir den Kuchenverkauf anbieten.

Eure Vorstandschaft



Musikverein Gottenheim

**Jugendvorspiel am Sonntag,
den 10.07.2022, ab 14:30
Uhr, Turnhalle Gottenheim**

Unter dem Motto **„Instrumente hören und kennenlernen“**, veranstaltet der Musikverein am kommenden Sonntag seinen jährlichen Vorspielnachmittag, **in dessen Rahmen auch generelle Fragen zum Erlernen eines Instruments sowie der musikalischen Ausbildung im Allgemeinen beantwortet werden.** Nach diversen Einzel- und Ensemblebeiträgen unserer Nachwuchsmusiker wird unsere Jugendkapelle auftreten. Für das leibliche Wohl in Gestalt von Kaffee & Kuchen sowie alkoholfreien Getränken ist gesorgt.

Aus hygienischen Gründen werden wir auf das bis vor der Pandemie üblicherweise praktizierte „Instru-

mente ausprobieren“ bewusst verzichten.

Stattdessen erhalten alle Interessierten von uns einen Gutschein für eine kostenlose Probeunde (30 Minuten). Dieser Gutschein kann sodann direkt über die jeweiligen Instrumentallehrer bzw. über die Jugendmusikschule eingelöst werden. Nähere Infos hierzu erhalten Sie beim Jugendvorspiel oder direkt per E-Mail: thomanmichael@web.de

Die Traditionskapelle zu Gast in der Brauerei Hirtler in March-Neuershausen

„Blasmusik & Bier, das gönnt ich mir!“

Schönes Wetter vorausgesetzt, wird unsere Traditionskapelle am **Donnerstag, den 21.07.2022 von 18:00-19:00 Uhr** im Hof der **Brauerei Hirtler in Neuershausen** auftreten (*Eichstetter-Straße 10*), wozu wir Sie herzlich einladen dürfen.

**„Treffen der Generationen“
Matinée-Konzert am Sonntag, den
24.07.2022, 10:30 Uhr**

In entspannter Atmosphäre **veranstaltet die Traditionskapelle am Sonntag, den 24.07. ein Matinée-Konzert** auf dem „Campus“ zwischen Kindergarten und Grundschule.

Den musikalischen Auftakt übernimmt ab 10:30 Uhr unsere **Jugendkapelle. Im direkten Anschluss hieran dürfen Sie den „Ohrwürmern“ der Traditionskapelle lauschen.** Bei Regen werden wir in die Turnhalle ausweichen.

Musikverein Gottenheim e.V.
Michael Thoman

**SPD Ortsverein
Gottenheim**

**Mitgliederversammlung
des SPD-Ortsvereins
Gottenheim**

Am Freitag, den 24. Juni 2022, fand nach coronabedingtem Ausfall im letzten Jahr, dieses Jahr wieder

eine Mitgliederversammlung des SPD-Ortsvereins Gottenheim statt. Wichtigster Tagesordnungspunkt waren die Neuwahlen des Vorstandes.

Der neue Vorstand setzt sich wie folgt zusammen. 1. Vorsitzender: Manfred Wolf,

2. Vorsitzender: Paul Sacherer, Kassierer: Wolfgang Streicher, Schriftführer: Michael Büche. Als Beisitzer*innen wurden gewählt: Birgit Drewenskus, Heinrich Fischer, Josef Hotz und Peter Fischer.



Ein Highlight der Sitzung: für Ihre Verdienste konnte die langjährige Gemeinderätin und engagierte Sozialdemokratin, Birgit Wiloth-Sacherer für ihre 40-jährige Mitgliedschaft in der Partei geehrt werden.

Manfred Wolf
1. Vorsitzender



SV Gottenheim e.V.
gegründet 1922

Fußball

Jugend

+++ Trainer*innen gesucht +++



Für unsere Jugendmannschaften

B-Junioren (Jahrgang 2006/2007)

C-Junioren (Jahrgang 2008/2009)

D-Junioren (Jahrgang 2010/2011)

D-Juniorinnen (Jahrgang 2010/2011)

Melde dich jetzt bei

birgitwenz@gmx.de

Handy: 0176/42500007



BÜRGERPROJEKTE



Herzkranz

Der Herzkranz lädt am

kommenden Dienstag



wieder zum gemütlichen Beisammensein ein.

Ich freue mich sehr, wieder viele Besucher/Innen in der Bürgerscheune beim Rathaus begrüßen zu dürfen.

Kommen Sie einfach vorbei, trinken Sie mit uns eine Tasse Kaffee bei anregender Unterhaltung und gemeinsamen Gesellschaftsspielen.

Ihre
Maria Hirsekorn
Tel.: 6289

KLIMA SCHUTZ GO! Tipp Klimaschutz

Torffrei Gärtnern!

Aussäen, ernten und genießen: Hauptsache torffrei!

Selbst Gärtnern ist wieder in Mode gekommen und funktioniert im urbanen Gemeinschaftsgarten ebenso wie auf dem eigenen Balkon.

Auf die Erde kommt es dabei an – das gilt für alle Gartenprojekte: Bitte unbedingt Erde ohne Torf kaufen. Denn Torf ist ein fossiler Rohstoff, der aus ökologisch wertvollen Hochmoor-Biotopen stammt. Diese werden für den Abbau von Torf trockengelegt und damit zerstört, was zum Lebensraumverlust vieler Arten beiträgt und nicht gut für das Klima ist. Nur intakte Moore können nämlich das klimaschädliche CO₂ speichern.

Achten Sie deshalb bei der Wahl von Erde deshalb auf Alternativen zu torfhaltigen Substraten. Statt Erde mit dem schützenswerten Torf zu kaufen, düngen Sie ihre Pflanzen lieber mit Kompost. Er verbessert die Bodenstruktur und ist dabei nährstoffreicher und weniger sauer als Torf – und wenn Sie ihn selbst machen, ist er sogar kostenlos!

Quelle: <https://www.nachhaltigkeitsstrategie.de/klimaschutz/>



Fahrrad Demo auf der Autobahn

Die B31 West wird hier in der Region immer bekannter als ein Verkehrsprojekt, das aus der Zeit gefallen ist und mit Klimaschutz und Verkehrswende nicht zu vereinbaren ist.

Am **Sonntag, 17.09.** findet eine große Fahrrad Demo für Klimaschutz und Mobilitätswende auf der Autobahn statt. Wir von der BI B13 West – Nein Danke wollen mitradeln. Denn eines der erklärten Ziele der Veranstalter ist der Stopp des Weiterbaus der B31 West.

Offizieller Startpunkt ist 14:00 am

Platz der alten Synagoge in Freiburg von dort geht es nach einer Auftaktkundgebung über den Zubringer Mitte / die B31 auf die A5 bis zur Ausfahrt Freiburg Nord und über die B3 zurück nach Freiburg.

In Gottenheim treffen wir uns mit Fahrrädern um 13:00 am Narrenbrunnen und radeln gemeinsam nach Freiburg. Wem das zu viel ist, der/die kann mit der Bahn bis Freiburg fahren, Fahrradmitnahme ist ja kostenlos.

Organisiert wird die Fahrrad Demo von students for future freiburg. In ihrem Aufruf gehen sie nach allgemeinen Forderungen zu Klimaschutz und Mobilitätswende detailliert auf den Stopp der B31 West ein (siehe www.studentsforfuture-freiburg.de).

Wir von der Bürgerinitiative B31

West – Nein Danke werden mitradeln. Denn unser ganzes sachliches Engagement, unsere Briefe, Online Meetings und Treffen mit BundespolitikerInnen finden erst richtig Gehör, wenn öffentlich sichtbar wird, dass sich die Stimmung in der Region geändert hat. Das wurde uns immer wieder bestätigt.

Eine Fahrraddemo auf der Autobahn gab es noch nie. Es ist eine riesige Chance für uns.

Kommt mit, seid dabei, erzählt es weiter! Zeigt, dass Euch Klimaschutz und ein Gottenheim mit Naherholung, Natur und Landwirtschaft wichtig sind. **Jede Stimme zählt, jedes Fahrrad zählt.**

KINDER- UND JUGENDARBEIT

Sommerferienprogramm 2022

Liebe Kinder und Jugendliche,

endlich ist es so weit und wir können Euch heute im Gemeindeblatt das Sommerferienprogramm 2022 präsentieren, wir haben uns wieder ein abwechslungsreiches und spannendes

Programme überlegt und freuen uns riesig Euch bei unseren Veranstaltungen begrüßen zu können. Wartet also nicht all zu lange mit Euren Anmeldungen.

Die ersten Anmeldungen werden Morgen am 09.07. ab 11.00 Uhr im Jugendhaus entgegengenommen. Bitte schneidet die Ecken bei den Veranstaltungen aus und bringt diese

gemeinsam mit dem Unkostenbeitrag mit ins Jugendhaus.

Weitere Anmeldungen werden ab Montag im Bürgerbüro bei Frau Kaltenbach zu den üblichen Öffnungszeiten entgegengenommen.

Clemens Zeissler
Verinssprecher

Termin:	29.07.2022
Uhrzeit:	19.00 Uhr
Treffpunkt:	Zeitclub Gottenheim
Rückkehr:	-
Alter:	Ab 12 Jahren
Teilnehmer:	max. 20 Teilnehmer
Kosten:	7,00€
Mitzubringen:	-
Veranstalter:	Zeitclub e.V.

29.07. Kinoabend

Name: _____

Adresse: _____

Telefonnummer: _____

Alter: _____

Unterschrift: _____

Sonstiges: _____



Kinoabend

Wir zeigen den Film Sonic 2
Es gibt Getränke und Popcorn

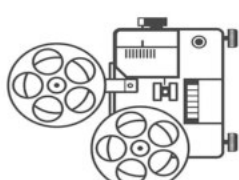



Termin: 03.08.2022

Uhrzeit: 10.00 Uhr

Treffpunkt: Rathaus

Rückkehr: -

Alter: 8 - 14 Jahre

Teilnehmer: 10 Teilnehmer

Kosten: 3,00 €

Mitzubringen: alte Kleider oder Malkittel

Veranstalter: Förderverein der Grundschule

03.08. Graffiti
Name:
Adresse:
Telefonnummer:
Alter:
Unterschrift:
Sonstiges:



Graffiti

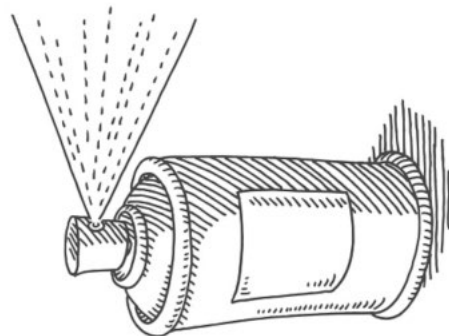

Wir werden eine Wand in Gottenheim gestalten.

Termin: 05.08.2022

Uhrzeit: 15.00 Uhr

Treffpunkt: Zeltclub Gottenheim

Rückkehr: -

Alter: Ab 8 Jahren

Teilnehmer: max. 20 Teilnehmer

Kosten: 5,00€

Mitzubringen: Getränke, eigenes Shirt/Tuch/Bettbezug

Veranstalter: Zeltclub e.V.

05.08. Batiken
Name:
Adresse:
Telefonnummer:
Alter:
Unterschrift:
Sonstiges:



Batiken

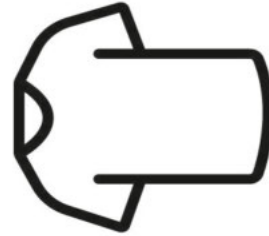

Wir wollen mit euch batiken.
Ihr könnt ein T-Shirt, Kissenbezug, Tuch, Pulli, Mitbringen was ihr möchtet und wir batiken es dann zusammen.



Termin: 10.08.2022
Uhrzeit: 12.00 Uhr
Treffpunkt: Bahnhof Gottenheim
Rückkehr: ca. 16.00 Uhr
Alter: 8 - 14 Jahre
Teilnehmer: min.10 max. 20 Teilnehmer

10.08. Besuch bei der VAG

Name: _____

Adresse: _____

Telefonnummer: _____

Alter: _____

Unterschrift: _____

Sonstiges: _____



Kosten: 3,00€

Mitzubringen: Fahrkarte, Vesper und Trinken

Veranstalter: Musikverein Gottenheim

Besuch bei der VAG

Ein Blick hinter die Kulissen der Freiburger Verkehrs-AG (VAG).

Wir fahren natürlich mit der S-Bahn und dann mit der Straßenbahn zur VAG. Dort bekommen wir die einmalige Gelegenheit in Herz (Werkhallen) und Hirn (Leitstelle) der VAG zu blicken.

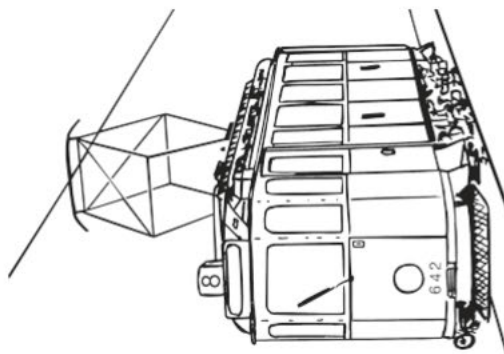

Termin: 05.08.2022
Uhrzeit: 9.30 Uhr
Treffpunkt: Jugendclub Gottenheim
Rückkehr: ca. 17.00 Uhr
Alter: Ab 9 Jahren
Teilnehmer: min.15 max. 19 Teilnehmer

05.08. Chaodische Kanutour

Name: _____

Adresse: _____

Telefonnummer: _____

Alter: _____

Unterschrift: _____

Sonstiges: _____



Kosten: 19,00€

Mitzubringen: Badeklamotten, Sonnenschutz, Handtuch & Ersatzklamotten

Veranstalter: Kland-Chaode Gottenheim e.V.

Chaodische Kanutour

Hi Jungs und Mädels, am Freitag, den 05.08.2022 geht es endlich wieder mit den Klang-Chaode auf eine geführte Kanutour.

Die Kanutour dauert inkl. Einweisung ca. 3-4 Std. und startet in der Nähe von Neuenburg. Während und nach der Tour wird für eure Verpflegung gesorgt.

Die wichtigste Voraussetzung für die Teilnahme ist, dass ihr schwimmen könnt.

Nach Rückkehr am Jugendclub wird es noch einen kleinen gemeinsamen Abschluss geben.





Termin: 22.08.2022
Uhrzeit: 10.00 Uhr
Treffpunkt: Vereinsheim in der Schulstraße
Rückkehr: ca. 15.00 Uhr
Alter: 8 - 14 Jahre
Teilnehmer: min. 6 max. 20 Teilnehmer

22.08. Aktionswanderung

Name:

Adresse:

Telefonnummer:

Alter:

Unterschrift:

Sonstiges:



Kosten: 3,00€

Mitzubringen: kleines Handtuch, Sonnenschutz, Insektenschutz und eine Wascheklammer

Veranstalter: Musikverein Gottenheim

Aktionswanderung mit Spiel & Spaß

Dieses Programm ist für Abenteuerlustige, Mutige und solche die es noch werden wollen. Wir werden keine Herausforderung auf unserem Weg scheuen und in die Weit hinaus gehen ohne Smartphone. Dies wird erste Herausforderung sein. Der Weg ist das Ziel, komm mit uns lass dich darauf ein.

Bei Regen macht das keinen Spaß und fällt aus.



Termin: 10.08.2022
Uhrzeit: 9.00 Uhr
Treffpunkt: Tennisclub-Heim
Rückkehr: 12.00 Uhr
Alter: 8 - 14 Jahre
Teilnehmer: max. 8 Teilnehmer

10.08. Schnupperkurs Tennis

Name:

Adresse:

Telefonnummer:

Alter:

Unterschrift:

Sonstiges:



Kosten: 2,00€

Mitzubringen: wenn vorhanden eigenen Schläger, Sonnenschutz, Sportschuhe mit glattem Profil, Vesper/Trinken

Veranstalter: Tennisclub Gottenheim e.V.

Schnupperkurs Tennis

Wer schon immer mal Tennis ausprobieren wollte, hat nun die Gelegenheit!

Ihr lernt den Umgang mit Tennisschläger und Ball kennen.

Spielerisch trainieren wir das Ballgefühl, die Geschicklichkeit, die Koordination und die Schnelligkeit.

Die Bälle und Schläger stellen wir zur Verfügung.

Natürlich sind auch Kinder mit Erfahrung herzlich willkommen!





Termin: 29.08.2022

Uhrzeit: 9.00 Uhr

Treffpunkt: Eingang Turnhalle

Rückkehr: 12.00 Uhr

Alter: 10 - 16 Jahre

Teilnehmer: max. 10 Teilnehmer

Kosten: 2,00€

Mitzubringen: Baumwollshirt (siehe Text unten), Trinken

Veranstalter: Förderverein Grundschule / Margret Kraus

29.08. Eigene Shirts designen
Name:
Adresse:
Telefonnummer:
Alter:
Unterschrift:
Sonstiges:



Eigene Shirts designen

Als Idee geboren, um alten Shirts wieder einen neuen Style zu geben, kann man hier richtige kleine Kunstwerke zaubern.

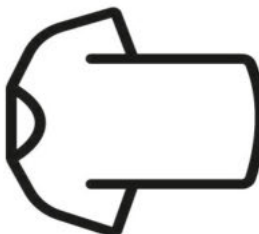

Ihr könnt euch eigene Motive ausdenken, oder vorbereitete Vorlagen verwenden oder abändern. Mithilfe von Bleiche und einer Spezialfolie bringen wir zusammen die Motive aufs Shirt. Der Phantasie sind dabei fast keine Grenzen gesetzt

Baumwollshirt (kurz- oder langärmelig, gebraucht oder neu, dunkle Farbe z.B. schwarz, blau, grün, rot, braun), eine Plastiktüte (für das Shirt), zieht am besten ein „Arbeitsoberteil“ an

Termin: 24.08.2022

Uhrzeit: 9.00 Uhr

Treffpunkt: Im Ried 4, bei Familie Ambs/Rudmann

Rückkehr: ca. 13.00 Uhr

Alter: 6 - 9 Jahre

Teilnehmer: max. 12 Teilnehmer

Kosten: 3,00€

Mitzubringen: Sonnenschutz, stabiles Schuhwerk und wenn gewünscht Handschuhe

Veranstalter: LandFrauen Gottenheim

24.08. Kartoffelernte
Name:
Adresse:
Telefonnummer:
Alter:
Unterschrift:
Sonstiges:



Kartoffelernte

Wir ernten von Hand die frisch herausgepflügten Kartoffeln. Anschließend dürfen diese bei einem Lagerfeuer in der Glut gegart werden. Dazu gibt es Stockbrot und Apfelsaftschorle.





Termin: 07.09.2022
Uhrzeit: 19.00 Uhr
Treffpunkt: Turnhalle Gottenheim
Rückkehr: ca. 21.00 Uhr
Alter: 2. - 4. Klasse
Teilnehmer: 25 Teilnehmer

Kosten: 15,00€

Mitzubringen: Knabbersachen (siehe unten)

Veranstalter: Förderverein Gottenheim

07.09. Filmeabend

Name:

Adresse:

Telefonnummer:

Alter:

Unterschrift:

Sonstiges:



Filmeabend zum Ferienabschluss

Zum Ferienabschluss laden wir euch zu einem Filmabend ein. Wir haben für euch den Film RATATUILLE ausgesucht.

Mitzubringen sind gute Laune, Decke, Kissen... so dass du den Film entspannt genießen kannst.

Wenn jedes Kind eine Kleinigkeit zum Knabbern mitbringt, reicht es bestimmt für den Abend!

Für Getränke wird gesorgt!

Linda und Szilvia freuen sich schon auf den spannenden Abend mit euch!

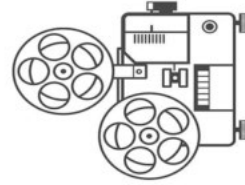



DIE KIRCHEN INFORMIEREN

Katholische Kirche



www.kath-MarGot.de
Römisch-Katholische Kirchengemeinde

MARCH-GOTTENHEIM

Engelgasse 25 ■ 79232 March-Hugstetten
Tel. 07665 42530-0 ■ info@kath-MarGot.de

**Kath. Pfarramt, Kirchstr. 10,
79288 Gottenheim**
Telefon 07665/42530-41
E-Mail: Pfarrbuero.gottenheim@
kath-MarGot.de
Homepage: www.kath-MarGot.de

Kontaktstelle Gottenheim:
Pfarrsekretärin Irmgard Reich
Die Kontaktstelle ist geschlossen.
Sie können Frau Reich per Mail
oder Telefonisch erreichen.
Vielen Dank für Ihr Verständnis!

Gottesdienste

Samstag, 09.07.

07:00 **Eucharistiefeier** (Bötzingen,
Kapelle St. Alban)
18:30 **Eucharistiefeier** (Holzhausen)

Sonntag, 10.07.

09:00 **Eucharistiefeier** (Umkirch)
10:30 **Eucharistiefeier** mit Einfüh-
rung der neuen Ministrantinnen und
Minstranten (Gottenheim)
10:30 **Eucharistiefeier** (Hugstetten)
11:45 **Taufe** von Lena Sophie Riedl
und Leano Matteo Sciacca (Gotten-
heim)
14:00 **Taufe** von Henri Aaron Schäfer
(Gottenheim)

Dienstag, 12.07.

07:00 **Laudes** - das Morgengebet der
Kirche (Hugstetten)

Mittwoch, 13.07.

06:45 **Andacht** Gebet in Stille (Böt-
zingen, Haus Inigo)
09:00 **Eucharistiefeier** (Gottenheim,
Gemeindehaus)

Donnerstag, 14.07.

20:00 **Zur Ruhe kommen** - Zeit der

Stille - Anbetung (Heute Beichtgele-
genheit) (Hugstetten)
21:00 **Komplet** - das Nachtgebet der
Kirche (Hugstetten)

Freitag, 15.07.

18:00 **Vesper** - das Abendgebet der
Kirche - als Einstieg in das Wochen-
ende (Hugstetten)
19:00 **Eucharistiefeier** (Gottenheim)

Samstag, 16.07.

07:00 **Eucharistiefeier** (Bötzingen,
Kapelle St. Alban)
17:00 **Firmung Gruppe actions-
bound** (Hugstetten)
18:30 **Eucharistiefeier** (Buchheim)

Sonntag, 17.07.

09:00 **Eucharistiefeier** (Bötzingen)
09:00 **Eucharistiefeier** (Neuerschau-
sen)
10:30 **Eucharistiefeier** (Hugstetten)
19:00 **Taizégebet** (Buchheim)

MASKENPFLICHT BEI GOTTESDIENSTEN

Für die Gottesdienste gelten seit dem
17.05.2022 folgende Regelungen:
Die Maskenpflicht entfällt.
Das Tragen eines Atemschutzes
(Standards FFP2 oder vergleichbar)
oder einer medizinischen Maske wird
in Innenräumen generell empfoh-
len. Wechselseitige Rücksichtnahme
durch das Einhalten von Mindestab-
ständen wird im Rahmen dessen, was
nach den Gegebenheiten gut möglich
ist, ebenfalls weiterhin empfohlen.

INFORMATIONEN AUS UNSERER KIRCHENGEMEINDE: EINLADUNG ZUM „KAFFETREFF“ IN DIE BÜRGERSCHEUNE

Das Gemeindeteam Gottenheim lädt
alle herzlich ein, die mit uns einen ge-
mütlichen Nachmittag bei Kaffee und
Kuchen in froher Runde und mit net-
ten Gesprächen verbringen wollen.
**Sonntag 10. Juli von 14 – 17 Uhr
in der Bürgerscheune Gottenheim
(neben Rathaus)**

Wir freuen uns über Kuchenspenden.
Bitte melden Sie diese bis 5. Juli bei
Frau Elke Zängerle, Telefon 07665/59
50 oder elke.zaengerle@baecker-
rei-zaengerle.de, an.

Für das Gemeindeteam Gottenheim:
Etelka Scheuble

EINLADUNG ZUM SENIOREN- NACHMITTAG

Wir laden Sie zu unserem näch-
sten Seniorennachmittag **am 13.Juli
ab 14.30 Uhr** im Gemeindehaus
St. Stephan herzlich ein. Wie immer
gibt es Kaffee und Kuchen, Wieder-
sehen mit alten Freunden und nette
Gespräche. Das gesamte Team vom
Altenwerk freut sich auf Ihr Kommen.
Selbstverständlich gilt unser Abhol-
service weiter mit Telefonnummer:
7851

Elfriede Staudinger

EINLADUNG BIBELTEILEN

**Am Anfang war das Wort... Bibel
teilen Glauben teilen Leben teilen
in ökumenischer Geschwisterlich-
keit**

Das -Bibelteilen- wurde in Südafrika
für christliche Gemeinschaften entwi-
ckelt, um das Wort Gottes in das Le-
ben hereinzuholen. Im gemeinsamen
Hören auf und Sprechen über Gottes
Wort entwickelt sich das Bewusst-
sein, selbst Kirche zu sein und am je
eigenen Platz – mitten in der Welt –
Zeuge für Gottes Liebe zu sein. Wir
laden Sie herzlich ein, mit anderen
zusammen in der Bibel zu lesen und
die Schriftstelle zu betrachten. Auf un-
serem gemeinsamen Weg dürfen wir
die Fragen stellen: Was steht in der
Schrift? Was lese ich dort? Lassen
wir uns ein auf das -Lebendige Wort
Gottes-. Geben wir dem - Lebendigen
Wort - eine Chance, in unser Herz zu
fallen und laden wir uns ein, darüber
ins Gespräch zu kommen. Geben wir
dem - Lebendigen Wort - Raum in un-
serem Leben.

Herzliche Einladung Mittwoch, 13.
Juli 2022 um 20:00 Uhr [Bitte Bibel
mitbringen] Eichstetten/Pfarrsaal St.
Jakobus (Mühlmatten 1)

Klemens Rodemann

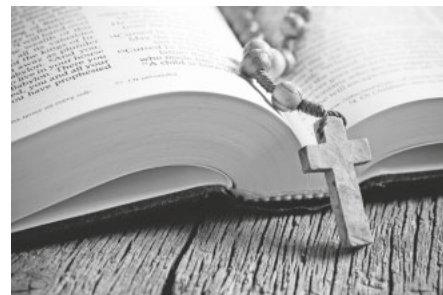



Evangelische Kirche



Evangelisches Pfarramt,
Hauptstr. 44,
79268 Bötzingen
Tel. Pfarramt 07663-1238

E-Mail: boetzingen@kbz.ekiba.de
www.ekiboetz.de

4. Sonntag nach Trinitatis 10.07.2022

10:30 Uhr Gottesdienst mit Pfarrer i.R. Eberhard Deusch, musikalisch wird der Gottesdienst von den Schülerinnen und Schülern der Musikschule begleitet.

10:30 Uhr Kindergottesdienst, die Kinder treffen sich in der Kirche.

Sonntag 17.07.2022

10:30 Uhr Familiengottesdienst mit Diakonin Joasan Tuquabo, musikalisch wird der Gottesdienst vom Projektchor begleitet.

In diesem Gottesdienst verabschieden wir uns von unserer Pfarramtssekretärin.

Sonntag, 24.07.2022

10:30 Uhr Gottesdienst mit Prädikantin Barbara Kamke, musikalisch wird der Gottesdienst vom Ev. Bläserkreis begleitet.

10:30 Uhr Kindergottesdienst, die Kinder treffen sich in der Kirche.

Gemeindeausflug

In diesem Sommer gibt es, nach langer Corona-Pause, wieder einen Gemeindeausflug, zu dem wir herzlich einladen. Am Samstag, den 23. Juli 2022 geht es mit dem Reisebus nach Mannheim, wo wir den Luisenpark (www.luisenpark.de) besuchen, der Attraktionen für Groß und Klein, für Jung und Alt bietet. Wir starten morgens um 8:00 Uhr an der ev. Kirche, Hauptstraße 44. Unterwegs gibt es ein 2. Frühstück. Gleich nach der Ankunft in Mannheim besuchen wir die Christuskirche (<https://christusfriedengemeinde.ekma.de/christuskirche>), die repräsentativste Kirche Mannheims, mit einer der größten Orgeln Deutschlands. Das Mittagessen nehmen wir in 125 Metern Höhe im Skyline-Drehrestaurant (<https://www.skyline-mannheim.de/dreh-restaurant-mannheim>) im Fernmeldeturm ein. Der Turm steht am Rand des Luisenparks. Anschließend ist viel Zeit für den Park, zum Bummeln, Schauen oder Kaffeetrinken, ehe wir am späten Nachmittag die Rückfahrt nach Bötzingen antreten.

Kosten für Fahrt, 2. Frühstück unterwegs, Eintritt in den Park, Mittagessen im Skyline-Drehrestaurant: Erwachsene: 60 €, (40 € ohne Mittagessen)
Kinder 7-12: 20 € (ohne Mittagessen, Kindergerichte gibt es im Skyline für 6 - 9 €)

Kinder bis 6 Jahre fahren kostenlos mit.

Anmeldung ab sofort im Pfarrbüro, telefonisch, oder per E-mail. Bezahlung per Banküberweisung auf das Konto der evang. Kirchengemeinde (IBAN: DE70 6809 2000 0000 000485, BIC: GENODE61EMM). Mit Eingang des Betrags wird die Anmeldung verbindlich.

Seniorenachmittag

Am Dienstag, 19. Juni 22 machen wir es uns ab 14:30 Uhr bei einem Eis gemütlich. Danach gibt es sicherlich viel zu lachen bei „Mensch-ärgere-dich-nicht“ und anderen Spielen! Gerne darf auch ein eigenes Spiel/Karten mitgebracht werden. Herzliche Einladung zum Spielenachmittag!

Montag 11.07.2022

19:30 Uhr Zeit mit Gott

Dienstag 12.07.2022

19:00 Uhr Probe Projektchor

Mittwoch, 13.07..2022

9:30 Uhr Spielgruppe, für Eltern und Kinder von 0-3 Jahren

20:00 Uhr Probe Bläserkreis

Freitag, 15.07.2022

19:00 Uhr Jugendgruppe Lighthouse

Der Bibelspruch für die kommende Woche steht in Galater 6,2

Einer trage des anderen Last, so werdet ihr das Gesetz Christi erfüllen.

AUS UNSERER NACHBARSCHAFT

Reitplatz-Einweihung mit großem Showtag

am Samstag, dem 23. Juli 2022

Kupferhof | Im Mösele 1a | 79224 Umkirch



- Beginn um 11 Uhr mit anschließender offizieller Begrüßung
- Vorführungen der einzelnen Reit- und Voltigier-Gruppen
- Imbisswagen u. a. mit Flammkuchen vom Angelverein-Umkirch e. V.
- Kuchen- und Waffelverkauf
- Kaffee und Erfrischungsgetränke
- Rahmenprogramm für Kinder
- Tombola und Reiterflohmarkt

WICHTIG: Falls Sie mit dem Auto kommen, folgen Sie bitte unbedingt der Beschilderung bzw. den Parkplatzanweisungen und parken Sie auf keinen Fall entlang der Straße oder auf den Parkplätzen der anliegenden Höfe. Parkplätze sind auf dem Gelände des Kupferhofes und Richtung Dachswanger Mühle ausgewiesen.

The Desert Jazz Orchestra bei den Merdinger Kulturtagen

Mit seinem frischen Programm »A California Breeze« lässt am **Samstag, den 9. Juli, um 20 Uhr** das **Desert Jazz Orchestra** eine kräftige Brise voll Big Band Jazz in die **MerdingerZehntscheuer** wehen. Präsentiert werden Ausschnitte des Schaffens US-amerikanischer Komponisten, Arrangeure und Bands von Los Angeles bis San Francisco wie Bill Holman, Mike Barone, Gordon Goodwin, Marvin Gaye und dem »King of Pop« Michael Jackson. Die musikalische Leitung des in der Tradition der »Gary Barone Big Band« stehenden Orchesters hat der in der süddeutschen Jazzszene hochrenommierte Saxophonist **Tom Timmler** inne.

Der Eintritt zu dem Konzert beträgt 15 € bzw. 12 €. Karten können auf der Homepage des Kunstforums www.merdinger-kunstforum.de/reservieren/ gebucht werden.

Ende des redaktionellen Teils

BUNTER BEEREN-KUCHEN MIT ZITRONENMELISSEN-SAHNE

ZUTATEN

FÜR 8 STÜCK

Teig

225 g Mehl
100 g Zucker
1/2 Päckchen Backpulver
1/4 TL Salz
125 g Butter
1 Ei, verquirlt
2 EL Milch

Belag

2 EL Butter, flüssig
1 EL Zitronensaft
4 EL Zucker
1/2 Päckchen Vanillezucker
1 1/2 EL Maisstärke
500 g frische versch. saisonale Beeren
2 EL Mandelblättchen
Puderzucker zum Bestäuben

Zitronenmelissen-Sahne

1/2 l Sahne
50 g Zitronenmelisse
1 TL Puderzucker

Außerdem:

Backpapier für Boden
Butter für den Kuchenform-Rand
1 Kuchenform 26-28 cm Ø



ZUBEREITUNG

Am Abend zuvor mit der Zitronenmelisse-Sahne beginnen - geht ganz einfach und schnell: Sahne und Melisse im Topf aufkochen und 5-10 Min köcheln lassen, dann Melissenblätter absieben. Sahne über Nacht kühl stellen.

Für den Teig am Backtag das Mehl, Zucker, Backpulver und Salz mischen. Butter dazugeben, zu einer krümeligen Masse verreiben, eine Mulde formen. Ei und Milch hineingeben, zu einem Teig zusammenfügen, nicht kneten. In Folie gewickelt 30 Minuten kühl stellen.

Backofen auf 200 °C vorheizen

Aus Backpapier eine Rundung in der Größe des Kuchenform-Bodens ausschneiden. Teig auf wenig Mehl direkt auf der Backpapier-Rundung auswallen - so, dass der Teig über diese dann rundherum um ca.. 2 cm hinausragt. Teig samt Backpapier in die Kuchenform legen. Rand mit der Butter einfetten, Teig leicht andrücken. Teigboden mit einer Gabel einstechen. Nochmals 30 Minuten kühl stellen.

Für den Belag die Beeren in ein Sieb legen und in nicht allzu kaltes Wasser tauchen, abtropfen lassen. Die Butter, Zitronensaft, Zucker, Vanillezucker und Maisstärke verrühren. Beeren sorgfältig daruntermischen. Auf dem Teigboden verteilen. Mandelblättchen darüberstreuen.

Auf der untersten Schiene des vorgeheizten Backofens bei 200 °C für 25-30 Minuten backen. Mit Puderzucker bestäuben.

Die vorbereitete, gekühlte Zitronenmelissen-Sahne mit 1 TL Puderzucker aufschlagen.

Der Beeren- Kuchen schmeckt lauwarm am besten, die Zitronenmelissen-Sahne dazureichen.

TIPPS & TRICKS

Ist eine Beere schimmelig, sollte man diese nicht essen und auch keinesfalls z. B. mit anderen Beeren zu Marmelade verarbeiten. Aus überreifen Früchtchen kann man leckere Smoothies oder Konfitüren machen. Beeren erst kurz vor dem Verzehr waschen. Und dann nur wenige Sekunden unter fließendes, kaltes Wasser halten, sonst gehen die wasserlöslichen Nährstoffe verloren. Es muss nicht immer nur Süßes von Beerentorte bis Beeren-Mousse sein: Aus Beeren lässt sich auch ein Chutney oder eine andere raffinierte Beilage zu Fleischgerichten kreieren.



Nothilfe Ukraine



Jetzt spenden!

Es herrscht Krieg mitten in Europa. Millionen Kinder, Frauen und Männer bangen um ihr Leben und ihre Zukunft.

Aktion Deutschland Hilft leistet den Menschen Nothilfe. Gemeinsam, schnell und koordiniert. **Helfen Sie jetzt – mit Ihrer Spende.**



Spendenkonto: DE62 3702 0500 0000 1020 30

Spenden unter: www.Aktion-Deutschland-Hilft.de



**Aktion
Deutschland Hilft**

Bündnis deutscher Hilfsorganisationen

Neu: Die Primo-App

S' Blättle immer dabei!



Ob Leserinnen oder Leser, Vereine,
Kommunen oder Gewerbetreibende -
das eBlättle vom PRIMO bietet Vorteile
für alle, die ihr Blättle immer ganz nah
bei sich haben wollen!

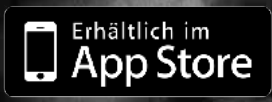

Primo-Verlag Anton Stähle GmbH & Co. KG
Meßkircher Str. 45 · 78333 Stockach · Tel. 077 71 /9317 11
info@primo-stockach.de · www.primo-stockach.de





SANTO GROUP

Herzliche Einladung zu 50 Jahre Santo!

Wir laden Sie zu unseren Jubiläumsveranstaltungen ein.

AFTER-WORK-PARTY

in Freiburg
bei Kia

13.7.2022
ab 16.00 Uhr

in Bischoffingen
bei Mercedes-Benz

15.7.2022
ab 16.00 Uhr

Wir freuen uns auf Sie!

www.santo-group.de



Kein Verkauf Ihres Mehrfamilienhauses, Baugrundstück oder Althaus zum Abbruch ohne Angebot der Fa. Sauer Wohnbau GmbH

Lassen Sie sich von unserer Marktkenntnis überraschen.

Die beiden Geschäftsführer des Hauses Sauer sind gemeinsam seit über 65 Jahren mit der Fa. Sauer Immobilien GmbH auf dem Freiburger Immobilienmarkt selbständig tätig.

Wir kaufen direkt und unkompliziert oder zeigen Ihnen, wie Sie den besten Preis erzielen.

Wir freuen uns auf Sie!

besser@immobilien-sauer.de oder direkt unter 0761.70332-18

Sauer Wohnbau GmbH und Sauer Immobilien GmbH
Seit 1979 Ihr zuverlässiger Partner

KIRCHLICHE SOZIALSTATION NÖRDLICHER BREISGAU E.V.



Für den Ausbau unserer Leistungsfähigkeit bieten wir unseren mehr als 180 Mitarbeiterinnen und Mitarbeitern attraktive und anspruchsvolle Arbeitsplätze.

Sie wären gerne dabei?
Dann bewerben Sie sich bei uns als

Alltagsassistent*in (m/w/d) für die Pflegewohngruppe Umkirch als Dauernachtwache

Teilzeit mit einem Beschäftigungsvolumen von 40% bis 60%

www.sozialstation-boetzingen.de



Hauptstraße 25
79268 Bötzingen
07663-8969200

Mehr Infos unter:



s'Blättle
weltweit lesen

Online lesen!
www.myeblaetle.de

Laden im
App Store

JETZT BEI
Google Play

PRIMO VERLAG
Heimat, Deine Blätter.
www.primo-stockach.de



Immobilienverkauf? Tel: 07720-858390 baum-immobilien.de
Stuttgart - Villingen-Schwenningen - Rottweil - Konstanz - Freiburg - Zürich

Stadt  Hüfingen



Buch:
Peter Höfermayer
und Paul Siemt

Regie:
Paul Siemt

RAÜBER

Hüfingener Sommertheater
13. Juli – 6. August 2022

Wir kaufen Wohnmobile + Wohnwagen
03944 - 36160 • www.wm-aw.de
Wohnmobilcenter Am Wasserturm e.K.

Acker, Garten, Wiese, Obstanlage, Reben
etc. zu kaufen gesucht.
Tel.: 0175 752 15 35



**FOTOSTUDIO
TUNIBERG**

- Passbilder
- Bewerbungsfotos
- Foto-Druckservice

Alte Breisacher Str. 18 // 79112 Freiburg-Tiengen // Tel. 07664 4040744
www.fotostudio-tuniberg.de

Direkt
Termin
vereinbaren



NATÜRLICH | Adalbert Fallers
Bestattungsinstitut

**Vorsorge • Trauerbegleitung
Bestattungen • Überführungen**

Seit über 100 Jahren im Dienste der betroffenen Menschen

Natürlich Fallers-Heudorf | Tel.: 07665/13 07
Dorfstraße 20 | Fax: 07665/28 25
79232 March-Hugstetten | info@natuerlich-faller.de

www.bestattungen-faller.de

**KAMMERJÄGER
WILFRIED**  **24h NOTDIENST**

Wir kommen in neutralen Fahrzeugen.

- ★ Ratten & Mäusebekämpfung
- ★ Schaben & Kackerlakenbekämpfung
- ★ Flöhebekämpfung
- ★ Bettwanzenbekämpfung
- ★ Wespenbekämpfung



15€ GUTSCHEIN

Ihr Ansprechpartner für Ihre Region Herr Seck

0151 61 43 91 27

Sie haben Freude daran, für unsere 30 Bewohner*innen zu kochen? Dann kommen Sie zu uns!
Zur Verstärkung unseres Teams im **Seniorenpflegeheim Bötzingen** suchen wir ab sofort
eine hauswirtschaftliche Mitarbeiterin (m/w/d) in der Küche.

Die Arbeitszeiten sind nach Dienstplan geregelt.
Die Bezahlung erfolgt nach Tarif (AVR Diakonie Deutschland).
Ihre schriftliche Bewerbung richten Sie bitte an
das Seniorenpflegeheim Bötzingen, z. Hd. Frau Flösch,
Kindergartenstr. 1, 79268 Bötzingen.

Laufend Immobilien gesucht! (seit 1995)
Verkaufen Sie nicht unter Wert!

Gottenheim: EFH, 106 m² Wfl,
Kachelofen, Garten,
Keller, 197 m² Grdst,
Verkauf gegen Gebot!



Joachim Weber Immobilien | Tel.: 07665/940093
www.weberswohnmwelt.de | info@weberswohnmwelt.de



»Wir lieben Freiburg, weil...«

...es ganz schön bunt ist. Auch als Arbeitgeberin. Deshalb freuen wir uns auf Bewerbungen (a)ller, die für ihr Thema brennen und uns und unsere Stadt weiterbringen wollen. Menschen mit unterschiedlicher Herkunft, Geschlecht, geschlechtlicher Identität, Alter, Hautfarbe, Religion, sexueller Orientierung oder Behinderung sind bei uns willkommen. Vielfalt – dafür stehen wir. Und das (a) im Jobtitel.

Die Stadt Freiburg sucht Sie als
Friedhofshandwerkerin (a)

€ bis Entgeltgruppe 5 TVöD | ⓘ Bewerbungsfrist bis 24.07.2022

Informieren & bewerben Sie sich online auf:
wirliebenfreiburg.de

Freiburg 
DIE ARBEITGEBERIN